

PLATE-PRO[®]



Maquina de corte Con CNC

MODELOS

1500

2000

2500

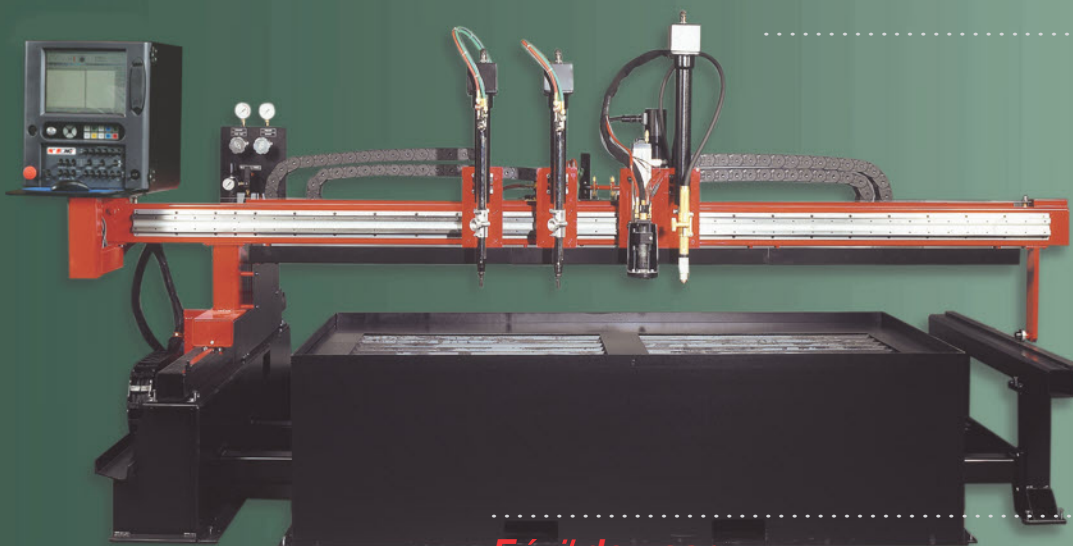

Fácil de usar

Proporciona Gran Versatilidad



KOIKE ARONSON, INC.



Maquina de corte Con CNC

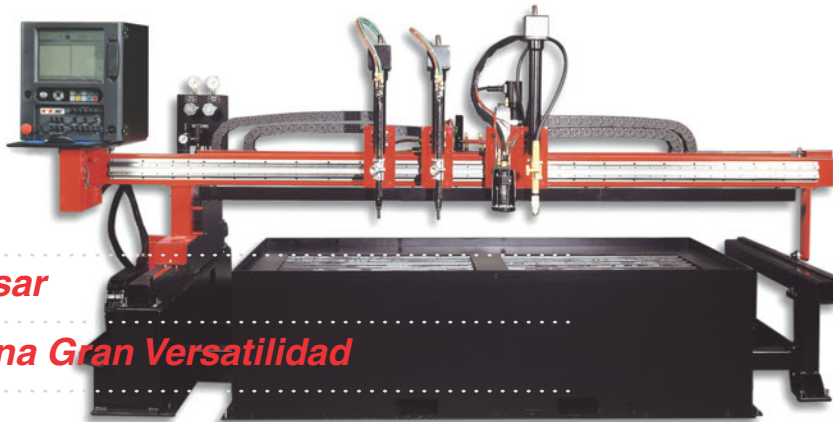

Fácil de usar

Proporciona Gran Versatilidad

La Plate-Pro® de Koike Aronson es la máquina de corte continuo con CNC mas competitiva en su clase. Como proporciona gran versatilidad, la Plate-Pro® es fácil de instalar y fácil de operar. El corte con CNC ahora es factible en aplicaciones livianas a medianas, en áreas de espacio reducido.

La Plate-Pro® es un sistema de corte con múltiples herramientas, de desplazamiento rápido, montada sobre un riel con viga incorporada. Disponible en 1500, 2000 y 2.500mm de ancho efectivo de corte, este sistema ofrece opcionalmente largos efectivos de corte de 3mt, 3.6mt, 6mt y 7.3mt para satisfacer las demandas del proceso de corte. Utilizando un sistema de viga y pedestal donde se monta el riel guía, la Plate-Pro® se desplaza en forma suave y estable manteniendo una alta precisión a una velocidad de 20.320 mm/min.

Se puede optar hasta cuatro herramientas, la Plate-Pro® puede ser equipada con un plasma de 200 amp o dos plasmas de 100 amp, o tres estaciones de oxicorte, o una combinación de oxicorte, plasma, y sistema de marcado de planchas.

Diseñada para utilizar el nuevo controlador KAR CNC X, la Plate-Pro® ofrece una librería de figuras estándar y carga rápida de archivos por medio de un puerto USB, puerta serial RS232 o comunicación vía red. Los archivos DXF generados en AutoCad, se cargan en forma directa.

Características

- Koike KAR CNC X
- Motores CA En Ambos Ejes
- Cajas Reductoras Tipo Planetario
- Tracción Piñón Cremallera, Ambos Ejes
- 20.320 mm/min Velocidad De Traslación
- Pistas De Rodado En Eje Transversal De Larga Duración
- Sistema De Riel Con Viga Soporte Incluida
- Estera Porta-Cables En Ambos Ejes.
- Capacidad Para Multiprocesos

Opciones

- Anchos Efectivos De Corte 1500, 2000 y 2.500mm (5, 6 & 8pies)
- Largos Efectivos De Corte 3mt, 3.6mt, 6mt y 7.3mt (10, 12, 20 & 24 pies)
- Sistema Oxicás Alto-Bajo (Hi-Lo)
- Retardo De Perforado
- Encendido Automático
- Rociadores De Agua Para Estaciones De Oxicorte
- Un Sistema De Plasma De 200amps
- Dos Sistemas De Plasma de 100amps Cada Uno
- Sistema Neumático De Marcado
- Sistema De Marcado Por Plasma
- Mesa Soporte De Planchas Hasta 50mm (2") Max. Capacidad

Óptimo Rendimiento Funcional



*Lo notable de Koike
El control numérico KAR CNC
X posee numerosas funciones
para máquinas de este tipo.*

Funciones operacionales

- Librería de Figuras
 - Selección Desde El Panel Frontal
 - Selección Automática De Dimensiones De Ataques y Salidas.
- Selección Unidades Pulgadas/ Métrica
- Retorno Al Punto De Perforación O Punto Inicial
- Diagnóstico y Calibración
- Selección Orden De Corte
- Conversión Directa Archivos DXF
- Selección Compensación (kerf)
- Escala\ Crear / Editar Programa (MDI panel frontal)
- Alineamiento Electrónico De La Plancha
- Programa Corte Espejo (en ejes x/y)
- Rotación De Programa
- Puerta Serial De Comunicación RS-232
- Display Digital Plano 12. 1"
- MicroCAD - Expande Librería Estándar De Figuras
- Tarjeta De Red Con Conector RJ45
- Puerto USB



Diseñada para llevar hasta cuatro estaciones, la Plate-Pro® de Koike Aronson puede ser configurada con distintas combinaciones de corte y marcado.

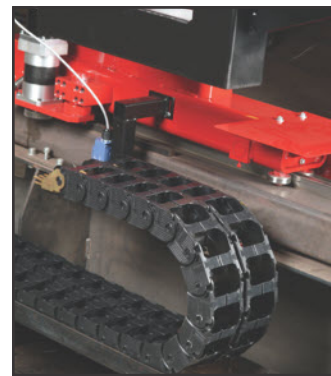

El sistema de riel montado en una viga asegura alta rigidez libre de vibración, mientras que los motores proveen gran precisión, suavidad y estabilidad en ambos ejes.

La Elección Más Económica

Para el Corte con CNC



Rendimiento Versátil

PP-SP-10-06-2000

Una vez mas, Koike Aronson ha respondido al mercado industrial con una máquina de corte con CNC, ganadora. La Plate-Pro® es la mejor máquina de corte con CNC disponible en aplicaciones livianas a medianas. La Plate-Pro® es confiable, simple de instalar, y fácil de operar, a su vez ofrece un completo rango de capacidades de corte con CNC.

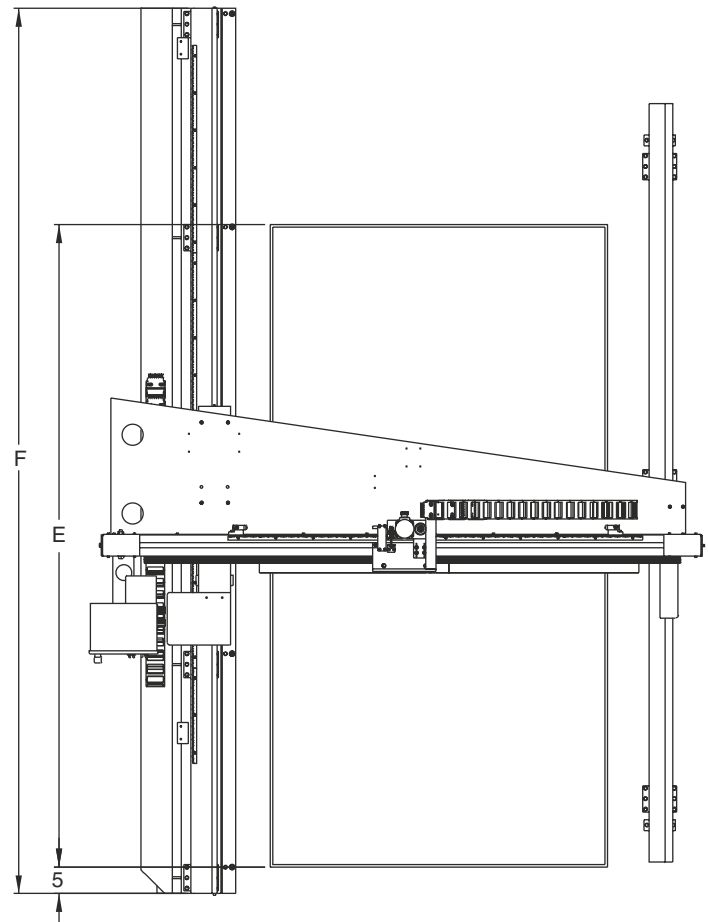
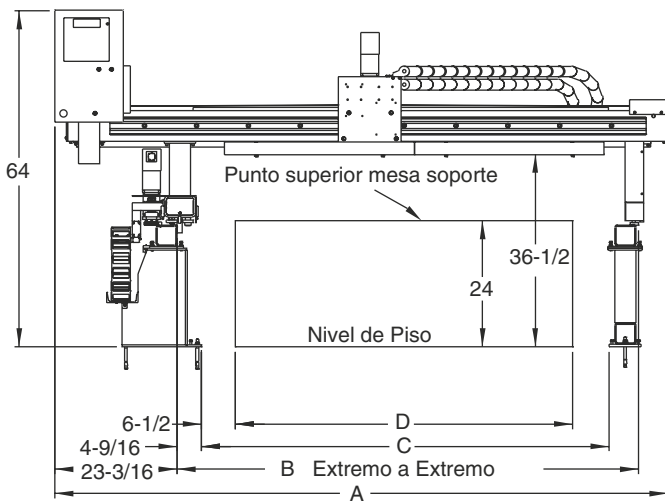

Models	2500	2000	1500
Acho Total Máquina (A)	3.871mm	3.261mm	2.956mm
Dist. Entre Rieles (B)	3.137mm	2.528mm	2.223mm
Ancho Entre Soporte Rieles (C)	2.883mm	2.274mm	1.969mm
Ancho Mesa Soporte (D)	2.540mm	1.930mm	1.626mm
Largo Mesa Soporte (E)	3.0/3.7/6.1/7.3mt	3.0/3.7/6.1/7.3mt.	3.0/3.7/6.1/7.3mt.
Largo Riel (F)	4.2/4.9/7.3/8.5mt	4.2/4.9/7.3/8.5mt	4.2/4.9/7.3/8.5mt
Ancho Efectivo Corte	2.440mm	1.830mm	1.524mm
Largo Efectivo Corte	3.0/3.7/6.0/7.3mt	3.0/3.7/6.0/7.3mt	3.0/3.7/6.0/7.3mt
Max. Velocidad Traslación	20.320mm/min	20.320mm/min	20.320mm/min
Max. Velocidad Circular	10.160mm/min	10.160mm/min	10.160mm/min
Numero de Estaciones	Hasta 4	Hasta 4	Hasta 4

Koike Aronson
Siempre en el
Borde del Corte



KOIKE ARONSON, INC.

Oficina Principal:
 635 W. Main St., P.O. Box 307
 Arcade, NY 14009
 Teléfono: (585) 492-2400
 Fax: (585) 457-3517

Visítenos en www.koike.com

Sold By: